

TYA4 LJ

3.2

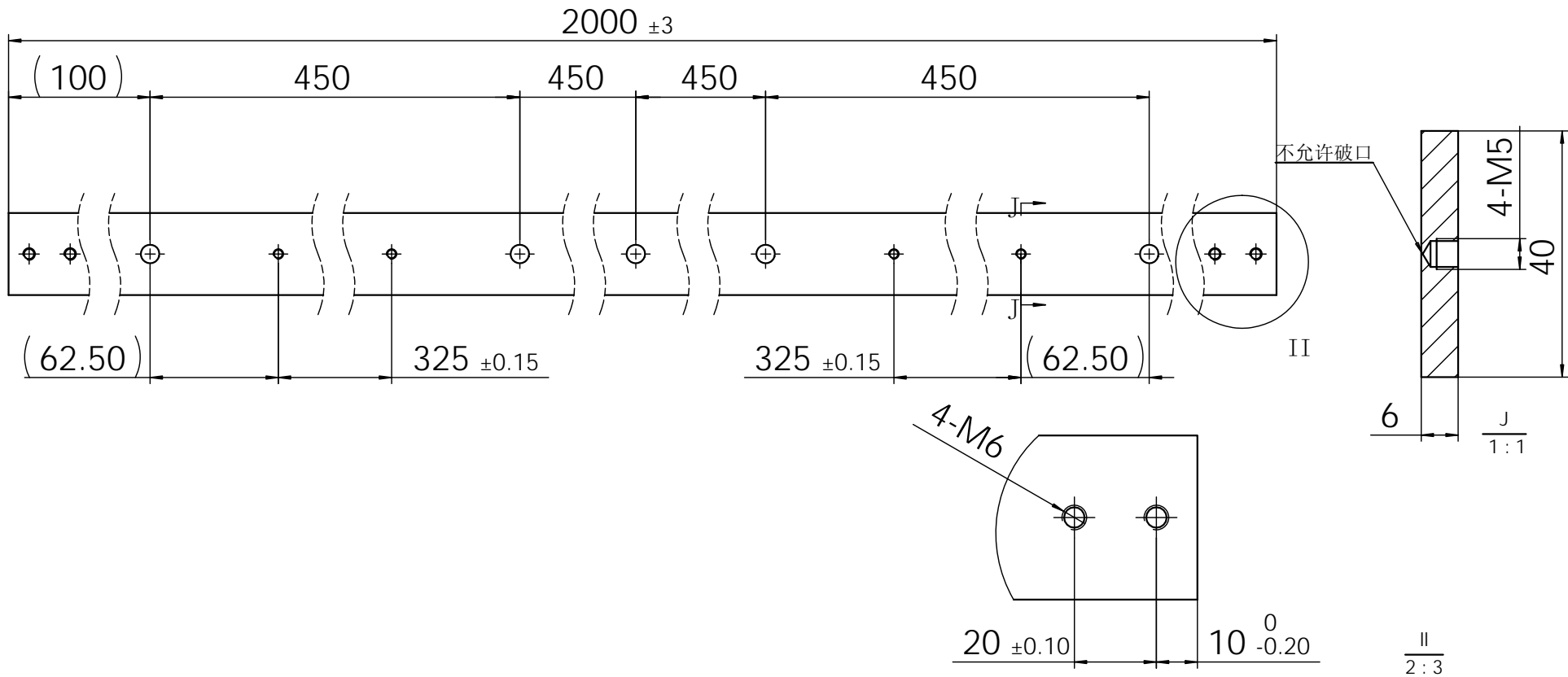

技术要求

1. 表面无明显伤痕 缺陷

镀涂 根据客户色样

碳钢
Q235

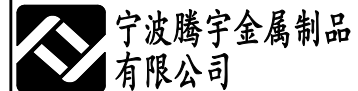

方形导轨

标记(版本)	处数	REV. ()	更改文件号	签名	年.月.日
设计	应磊	16.06.30			
审核					
批准					

阶段标记	重量	比例
	3723.3g	1:5
共 2 页		第 1 页

借(通)用件登记
旧底图总号

底图总号

签 字

日 期